

HÄFELE

คู่มือการใช้งาน และ การติดตั้ง
เตาบาร์บีคิวไฟฟ้า

HH-BQ30

ผู้ผลิต มีความมุ่งมั่น และตั้งใจในการพัฒนาสินค้า อย่างต่อเนื่อง ดังนั้น ข้อมูล หรือ ภาพประกอบที่ปรากฏ
ในเอกสารฉบับนี้
ผู้ผลิตขอสงวนสิทธิ์ในการเปลี่ยนแปลงแก้ไข โดยไม่ได้แจ้งให้ลูกค้าทราบล่วงหน้า.

ถึงลูกค้าคนสำคัญ!

เตาบาร์บีคิวไฟฟ้า แบบติดตั้งฝัง นี้ มีวัตถุประสงค์สำหรับใช้ในครัวเรือน เท่านั้น วัสดุที่ใช้ทำบรรจุภัณฑ์ เป็นวัสดุที่เป็นมิตรกับสิ่งแวดล้อม และสามารถนำกลับมาใช้เคลือบ หรือ ทำลาย โดยปราศจากการทำลายสิ่งแวดล้อม เพื่อย้ำเตือนให้ผู้บริโภคตระหนักถึงสิ่งนี้บรรจุภัณฑ์ ทั้งหมดจะได้รับการแสดงสัญลักษณ์การนำกลับมาใช้ใหม่ ไว้ หากคุณไม่ต้องการใช้งานผลิตภัณฑ์นี้ อีกต่อไป กรุณายกทิ้งสินค้า เพื่อคำนึงถึงสิ่งแวดล้อม กรุณานำสินค้าเก่าของคุณ ไปยังสถานที่ ที่เหมาะสม ที่สามารถจัดการกับขยะอิเล็กทรอนิกส์อย่างมีประสิทธิภาพได้

คำแนะนำในการใช้งาน

คู่มือการใช้งาน นี้ จัดทำขึ้นสำหรับ การใช้งาน และ อธิบายรายละเอียดที่เกี่ยวข้องกับการจัดการผลิตภัณฑ์นี้ คู่มือเล่มนี้ มีข้อมูลเกี่ยวเนื่องและใช้กับสินค้าในหลายรุ่น ดังนั้น บางครั้งคุณอาจพบข้อมูลหรือรายละเอียดที่ไม่เกี่ยวข้องกับสินค้าของคุณ

คำแนะนำในการติดตั้ง

ผลิตภัณฑ์นี้ จะต้องเชื่อมต่อกับระบบไฟฟ้าหลัก ตามข้อมูลรายละเอียด ในหัวข้อ "การเชื่อมต่อทางไฟฟ้า โดยการติดตั้ง เชื่อมต่อทางไฟฟ้า จะต้องกระทำโดย ผู้เชี่ยวชาญและช่างไฟฟ้าผู้ชำนาญเท่านั้น

ฉลากแสดงข้อมูลผลิตภัณฑ์

ฉลากที่แสดงข้อมูลของผลิตภัณฑ์จะติดไว้ด้านล่างของสินค้า

การป้องกันอันตรายจากไฟ

ผลิตภัณฑ์นี้ สามารถติดตั้ง ที่ด้านหนึ่ง เป็น ตู้อ่างของชุดครัวที่ความสูง สูงกว่าผลิตภัณฑ์ ขณะที่ยกด้านหนึ่ง ตู้อ่างมีขนาดเท่ากับ ผลิตภัณฑ์ เท่านั้น จึงจะติดตั้งได้

ค่าเตือนที่สำคัญ	4
การติดตั้งบนเคาน์เตอร์ครัว	5
การเชื่อมต่อไฟฟ้า	6
ข้อมูลทางเทคนิค	7
การใช้เตาบาร์บีคิว	8
คู่มือการแก้ไขปัญหาเบื้องต้น	9
การดูแลรักษาและการทำความสะอาด	9

คำเตือนที่สำคัญ

- ผลิตภัณฑ์ชนิดนี้ เป็นชนิดติดตั้งฝัง และการเชื่อมต่อกับระบบไฟฟ้าจะต้องกระทำโดยช่างผู้ชำนาญเท่านั้น
- ผลิตภัณฑ์และส่วนจะเข้าถึงได้ของผลิตภัณฑ์นี้ มีความร้อนขณะที่ใช้งาน โปรตรระมัดระวัง และหลีกเลี่ยงการสัมผัสส่วนที่มีความร้อน เด็กอายุต่ำกว่า 8 ปี จะต้องอยู่ห่างจากเดาขณะใช้งาน ยกเว้นมีผู้ใหญ่ตลอดขั้นตอนการทำงาน
- อย่าเก็บ สิ่งของใดๆ บนพื้นที่ผลิตภัณฑ์ หรือใกล้กับผลิตภัณฑ์ โดย ที่สิ่งของนั้นเสมือนสิ่งกระตุ้นให้เด็กสนใจ มิฉะนั้น เด็กจะพยายาม ปีนขึ้น หรือ เล่น กับผลิตภัณฑ์ อันจะทำให้เกิดอันตรายขึ้นได้
- ผลิตภัณฑ์นี้ สามารถให้เด็กอายุมากกว่า 8 ปี หรือ สูงกว่า และบุคคลที่มีความบกพร่องด้านร่างกาย จิตใจ หรือ ขาดความรู้และประสบการณ์ สามารถใช้งานผลิตภัณฑ์นี้ได้ หากบุคคลเหล่านั้นได้รับคำแนะนำ และข้อควรระวัง ของการใช้งานที่เกี่ยวข้องกับผลิตภัณฑ์ รวมถึงชี้แจงถึงอันตรายที่อาจเกิดขึ้นจากการใช้งานที่ไม่ถูกต้อง จากผู้ที่มีประสบการณ์และเชี่ยวชาญ เด็กจะต้องไม่เล่นกับผลิตภัณฑ์ การทำความสะอาดและการดูแลรักษาจะต้องไม่ทำโดยเด็ก ที่ปราศจากการดูแลและแนะนำ
- คำเตือน : การทำอาหารที่ไม่ได้ควบคุมตลอดขั้นตอน น้ำมันหรือไขมัน อาจทำให้เกิดประกายไฟได้ การทำอาหารที่มีน้ำมัน จะต้องควบคุมตลอดขั้นตอนการทำงาน อย่าพยายามที่จะดับไฟที่เกิดขึ้นด้วยน้ำ แต่ให้ปิดการทำงานของเดา และให้หาภาชนะหรือผ้าห่มกันไฟ ปิดครอบ ประกายๆไฟ บนหัวเดา
- คำเตือน: อันตรายอันเกิดจากไฟ: อย่าวางวัสดุ วัตถุดิบ ใดๆ บนพื้นผิวเดา
- คำเตือน: ถ้าพื้นผิว มีรอยแตก ให้ปิดการทำงานของเครื่องทันที เพื่อป้องกัน ไฟฟ้าช็อต
- ห้ามใช้ เครื่องทำความสะอาดไอน้ำ แรงดันสูง หรือ ไอน้ำร้อน เพื่อทำความสะอาดผลิตภัณฑ์
- อย่าวาง วัสดุที่ทำจากโลหะ บนผลิตภัณฑ์ เช่น มีด ส้อม ช้อน ฝ่าหม้อ หรืออย่างหนึ่งอย่างใด ที่สามารถทำให้เกิดความร้อนได้
- เดานี้ ไม่สามารถทำงาน โดยใช้ ระบบนาฬิกาจับเวลาอัตโนมัติภายนอกอื่นๆ หรือระบบการควบคุมระยะไกลอื่นๆ
- จะต้องไม่ใช้ผลิตภัณฑ์นี้ เพื่อวัตถุประสงค์ในการให้ความร้อน กับห้องหรือสภาวะแวดล้อม และ ไม่เปิดสวิตซ์การทำงานในขณะที่ ขดลวดทำความร้อนอยู่ในตำแหน่งยกขึ้นอยู่ เนื่องจากความร้อนที่สูงจะแผ่ขยาย ใกล้ผลิตภัณฑ์ และทำให้เกิดอันตรายจากเปลวไฟและความร้อนได้
- ห้ามใช้ผลิตภัณฑ์ นี้ เป็นสถานที่พักผอนเพื่อให้ความอบอุ่นหรือความร้อน เมื่อทำการเปิดสวิตซ์ทั้งตั้งใจหรือไม่ตั้งใจ ความร้อนที่เกิดขึ้นหรือหลงเหลือ จะทำให้โลหะที่สัมผัสมีความร้อน และเกิดอันตรายเมื่อสัมผัสถูกได้ หรือวัสดุบางอย่างที่สัมผัสโดน อาจเกิดการละลายหรือลุกติดไฟ ดังนั้น จะต้องปิดสวิตซ์เพื่อปิดการทำงานทุกครั้งหลังใช้งาน
- ห้าม คลุม ผลิตภัณฑ์ ด้วยวัสดุใดๆ
- ห้ามวางหรือให้ความร้อน อาหารกระป๋องที่ไม่ได้เปิดฝาบนสินค้า
- ทำความสะอาดหินลาวาอย่างสม่ำเสมอ และ เปลี่ยนหินลาวาเมื่อถึงเวลาที่เหมาะสม
- ควรเติมน้ำ เมื่อไรก็ตามที่มีการใช้งาน
- เมื่อใช้ ผลิตภัณฑ์อิเล็กทรอนิกส์ใดๆ ก็ตามใกล้ กับเดาบาร์บีคิว ให้ตรวจสอบว่า สายไฟของผลิตภัณฑ์อื่นนั้น ไม่ได้สัมผัสกับส่วนที่มีความร้อนของเดาบาร์บีคิว จนวนของสายไฟอาจเสียหายและทำให้เกิดไฟฟ้าช็อตได้
- ผลิตภัณฑ์นี้ ไม่สามารถติดตั้งหรือใช้ภายนอก อาคาร.
- ห้ามเก็บ สารที่ติดไฟ หรือ สารที่มีความไวต่ออุณหภูมิสูง เช่น นํ้ายาทำความสะอาด สเปรย์ หรืออื่นๆ ใต้ผลิตภัณฑ์นี้
- ในกรณีที่เดาเกิดความผิดพลาด ในระหว่างทำงาน ให้ตัดการเชื่อมต่อกับระบบไฟฟ้าหลักของเดาโดยทันทีและติดต่อศูนย์บริการหลังการขาย
- ผลิตภัณฑ์นี้ได้รับการผลิตและออกแบบ โดยสอดคล้องกับมาตรฐานด้านความปลอดภัยสากล
- ห้ามเชื่อมต่อเดา กับ ระบบไฟฟ้าหลัก ด้วย สายไฟย่อย หรือ ใช้เต้ารับร่วม เนื่องจากไม่ปลอดภัย (อาจเกิดความร้อนสูงจากการใช้เต้ารับร่วมหลายจุด). ให้เชื่อมต่อผลิตภัณฑ์กับระบบไฟฟ้าหลักเท่านั้น

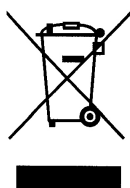

สัญลักษณ์ที่ปรากฏบนผลิตภัณฑ์ หรือ บนบรรจุภัณฑ์ เป็นการระบุไว้ว่า ผลิตภัณฑ์นี้จะต้องไม่ถูกกำจัดหรือทิ้ง เหมือนขยะทั่วไป ผลิตภัณฑ์จะต้องถูกส่งต่อไปยังสถานที่หรือหน่วยงานกำจัดสินค้าไฟฟ้าและอิเล็กทรอนิกส์โดยเฉพาะเพื่อการนำกลับมาใช้ใหม่. เพื่อให้มั่นใจว่า สินค้านี้ ได้ถูกกำจัดด้วยวิธีที่ถูกต้อง ซึ่งคุณสามารถช่วยสิ่งแวดล้อมและสุขภาพของมนุษย์ ในการหลีกเลี่ยงการกำจัดสินค้าอิเล็กทรอนิกส์ที่ผิดวิธี สำหรับข้อมูลการนำกลับมาใช้ใหม่ของสินค้า กรุณาติดต่อพื้นที่บริการของคุณ หรือ หน่วยรับกำจัดสินค้าอิเล็กทรอนิกส์

การติดตั้งเตา บนพื้นที่เคาน์เตอร์ครัว

ข้อควรระวัง !

- เพื่อหลีกเลี่ยงความเสียหายใดๆ เตานี้ ต้องติดตั้งโดยช่างผู้ชำนาญและมีประสบการณ์เท่านั้น
- พื้นผิวติดตั้งหรือเฟอร์นิเจอร์ที่รองรับ เตา จะต้องทนต่ออุณหภูมิสูงอย่างน้อย 100°C (อย่างไรก็ดี สีของเฟอร์นิเจอร์อาจเปลี่ยนสีหรือเสียหาย หากไม่สามารถทนต่อความร้อนได้)
- เตานี้ เหมาะสม กับการติดตั้งฝัง เหนือพื้นที่ เฟอร์นิเจอร์ ขนาด ความกว้าง 600 มม. หรือ มากกว่านั้น
- หลังจากการติดตั้งฝัง จะต้องมียึดหรือพื้นที่ ที่สามารถเข้าถึง ส่วนยึดติดด้านหน้าทั้งสองส่วน
- ส่วนประกอบของห้องครัวหรือชุดครัวใดๆ ที่แขวนตัวอยู่เหนือเตา จะต้อง ติดตั้งอยู่ในตำแหน่งที่มีระยะห่างเพียงพอ ในระหว่างการปฏิบัติงาน
- ระยะห่างระหว่างพื้นผิวบนของเตากับ เครื่องดูดควันจะต้องมีระยะห่างอย่างน้อย กับที่ระบุไว้ในคู่มือการติดตั้งของเครื่องดูดควัน มิฉะนั้น ต้องไม่น้อยกว่า 760 มม.
- การใช้ไม้หนาเพื่อตกแต่งขอบรอบเตา ด้านหลังเตา สามารถทำได้ แต่ต้องรักษาระยะห่างอย่างน้อยที่สุด ตามที่ระบุไว้ในภาพของระยะติดตั้ง
- ระยะห่างน้อยที่สุด ระหว่าง เตาติดตั้ง กับ ผืนผนังด้านหลัง ได้ระบุไว้ในภาพด้านล่าง

การติดตั้งเตา ระยะห่าง

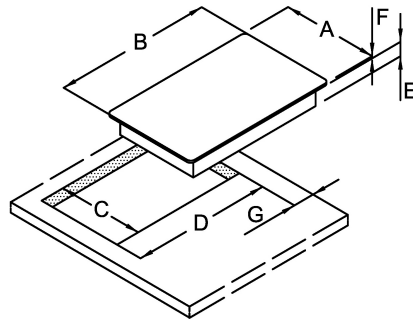

A	288 มม.
B	510 มม.
C	270 มม.
D	480 มม.
E	90 มม.
F	3 มม.
G	50 มม.

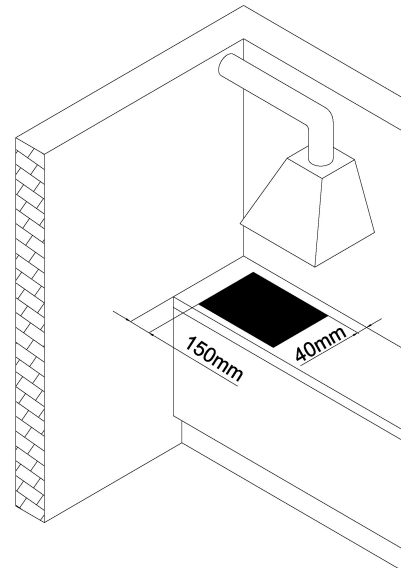
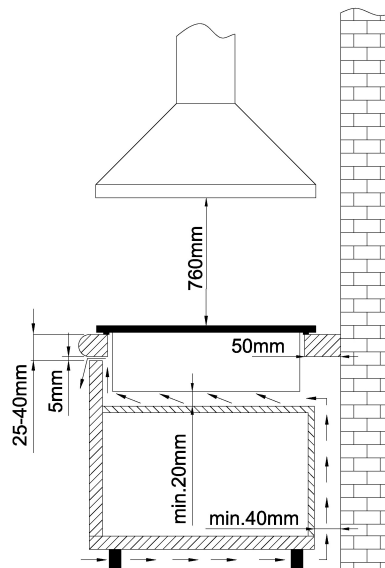
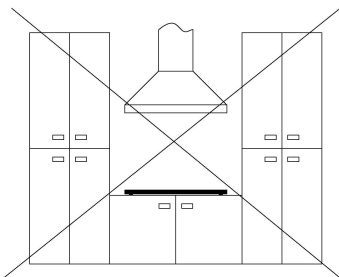

- เตาชนิดนี้ ควรติดตั้งบนพื้นที่อบเฟอร์นิเจอร์ ที่ความหนา อยู่ที่ 25-40 มม.
- พื้นที่ยึดใต้ของเตา จะต้องไม่ทำเป็นลื่นซึก จะต้องมีระยะห่างในแนวนอนอย่างน้อย 20 มม. จะพื้นผิวกันเตา พื้นทีระหว่าง แผ่นกันและเตา จะต้องโล่ง และไม่มีสิ่งใดกีดขวาง หรือกั้นอยู่
- พื้นที่ยึดด้านหลังของชุดครัวจะต้องมีระยะช่องว่างความสูง อย่างน้อย 50 มม. ตามความกว้างตลอดทั้งแนวของพื้นที่ที่อบ และส่วนด้านหน้าต้องมีพื้นที่เปิด ไม่น้อยกว่า 5 มม.
- ไม่ควรติดตั้งเตาอบใต้เตาบาร์บีคิว
- ไม่ควรติดตั้งเตาบาร์บีคิว เหนือ ตู้เย็น ตู้แช่ เครื่องล้างจาน เครื่องซักผ้า และ เครื่องอบผ้า
- ระหว่าง เตาแก๊ส และ เตาบาร์บีคิว จะต้องมียึดหรือพื้นที่ รองรับที่น้อยที่สุด เท่ากับความกว้างของเตา (288 มม.)

การติดตั้งแผ่นโพลีเอทิลีน

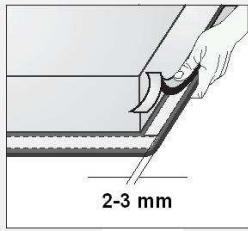

ขั้นตอนการติดตั้ง

ก่อนการติดตั้งเตา เข้าไปในช่องตัดของเฟอร์นิเจอร์ จะต้องติด แผ่นโพลีเอทิลีนที่ด้านล่างของตัวเครื่อง ที่แผ่นกระจกเซรามิคด้านข้าง

อย่าติดตั้ง เตา โดยไม่ติด แผ่นโพลีเอทิลีน โดยเด็ดขาด!

การติดแผ่นโพลีเอทิลีน จะต้องติดกับตัวเตา ด้วยรายละเอียดด้านล่างนี้:

- แกะฟิล์มป้องกัน ออกจาก แผ่นโพลีเอทิลีน.
- หลังจากนั้น ติดแผ่นโพลีเอทิลีนที่ด้านล่าง ขอบข้างของกระจก ระยะประมาณ 2-3 มิลลิเมตร จากขอบข้าง
- แผ่นโพลีเอทิลีน จะต้องติดตลอดแนวความยาวของขอบกระจก และจะต้องไม่ซ้อนทับกันที่ขอบ (ตัวอย่างในรูป)

- บริเวณติดตั้ง เตา จะต้องมียกระดับราบเรียบ เป็นแนวเดียวกัน.
- ช่องที่เจาะสำหรับติดตั้ง ขอบต้องมีการตัดอย่างเหมาะสมเพื่อป้องกันขอบของเตา
- เชื่อมต่อเตา กับ ระบบไฟฟ้าหลัก (ศึกษาจากข้อมูลการเชื่อมต่อเตากับระบบไฟฟ้าหลัก).
- ใส่สปริงยึดที่มากับสินค้า ลงตำแหน่ง ดังรูป
- วางเตาลงในตำแหน่งที่จัดเตรียมไว้
- กดเตาลง ให้ยึดแน่นอย่างมั่นคงบนพื้นผิวหน้าเฟอร์นิเจอร์

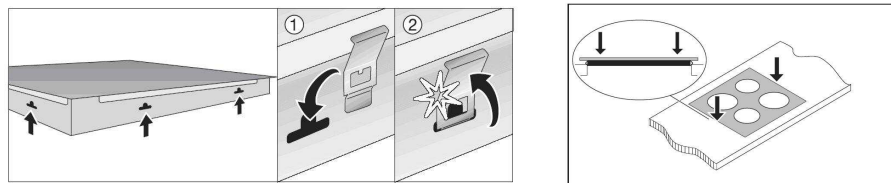

การเชื่อมต่อเตากับระบบไฟฟ้าหลัก

- การเชื่อมต่อ เตา กับระบบไฟฟ้า ควรทำโดยช่างเทคนิคผู้เชี่ยวชาญเท่านั้น การติดตั้งสายดิน เป็นสิ่งจำเป็นและให้ปฏิบัติตามข้อกำหนดของแต่ละพื้นที่
 - หากสายไฟ เสียหาย จะต้องทำการเปลี่ยนโดยผู้ผลิต หรือ ศูนย์บริการหลังการขาย หรือช่างที่มีความชำนาญและได้รับการรับรองเท่านั้น เพื่อป้องกันอันตรายใดๆ อันจะเกิดขึ้นได้
- จุดต่อไฟฟ้า จะอยู่ในภายในกล่องต่อ ซึ่งสามารถเข้าถึงได้ โดยการเปิดฝาด้านนอก
- อันดับแรกก่อนการเชื่อมต่อไฟฟ้า จะต้องเช็คข้อมูล แรงดันไฟฟ้า ที่ระบุในฉลากทางเทคนิคของสินค้า ก่อน ซึ่งจะต้องตรงกันกับ ระบบไฟฟ้า ของสถานที่ที่ติดตั้ง
- ฉลากทางเทคนิคของสินค้า ติดตั้งไว้ ด้านใต้ผลิตภัณฑ์
- ผลิตภัณฑ์นี้ ได้รับการผลิต เพื่อใช้กับ ระบบแรงดันไฟฟ้า กระแสสลับ 220-240 โวลต์
- เพื่อจะทำการเชื่อมต่อกับระบบไฟฟ้าหลัก ให้ใช้เบรกเกอร์ ในการเชื่อมต่อระหว่างผลิตภัณฑ์ และระบบไฟฟ้าหลัก จะต้องติดตั้งให้ขั้วของแต่ละหน้าสัมผัส แยกจากกัน ซึ่งจะทำให้การตัดการเชื่อมต่อทางไฟฟ้าเป็นไปอย่างสมบูรณ์ ตามหัวข้อมาตรฐานด้านความปลอดภัย แคตตาล็อก 3
- ผลิตภัณฑ์ นี้ อนุญาตให้สามารถติดตั้ง โดยที่เฉพาะด้านหนึ่งด้านใด ด้านข้างติดกับตู้เฟอร์นิเจอร์สูง ซึ่งความสูงอาจจะเกินกว่าความสูงของผลิตภัณฑ์เมื่อติดตั้งแล้ว ขณะที่ด้านตรงข้าม ตู้เฟอร์นิเจอร์จะต้องมีขนาดความสูง เท่ากับ ความสูงของผลิตภัณฑ์เมื่อติดตั้งเท่านั้น
- เมื่อการติดตั้งสิ้นสุดโดยสมบูรณ์ สายไฟ ต่างๆ จะต้องอยู่ในตำแหน่งหรือสถานที่ที่ปกป้องจากการสัมผัสโดยไม่ตั้งใจ

ข้อควรระวัง!

ก่อนจะซ่อมหรือแก้ไขใดๆ กับสินค้า ให้ตัดกระแสไฟจากผลิตภัณฑ์ก่อน การเชื่อมต่อกับระบบไฟฟ้าต้องปฏิบัติตามไดอะแกรมการต่อที่แจ้งมากับสินค้า

สายดิน จะต้องทำการต่อกับเทอร์มินัล ซึ่งต้องมีสัญลักษณ์ สายดิน เท่านั้น 
สายไฟต่อ จะต้อง เชื่อมต่อกับเทอร์มินัลที่สามารถป้องกันหากสายถูกดึง โดยไม่ตั้งใจ เมื่อเสร็จสิ้นการติดตั้ง ให้ทดลองเปิดหัวเตาทุกหัว ทิ้งไว้ ประมาณ 3 นาที เพื่อตรวจสอบทุกฟังก์ชัน

ไดอะแกรมการติดตั้ง

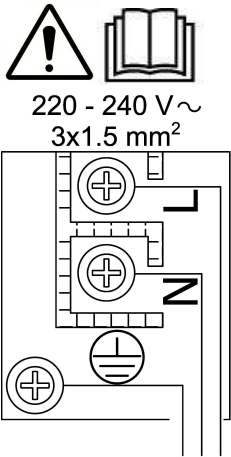

การเชื่อมต่อไฟฟ้า จะต้องทำผ่านสายไฟ ชนิด

- H05RR-F
- H07RN-F

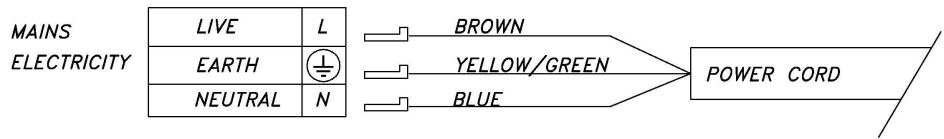

ข้อมูลทางเทคนิค

HH-BQ30

ขนาดความกว้าง (มม.)	288
แรงดันไฟฟ้า	220-240 โวลต์~ 50/60 เฮิร์ต
ชนิดของสวิตช์ควบคุม	ลูกบิด
พลังงานรวม (วัตต์)	2400

ก่อนการใช้งานผลิตภัณฑ์ ในครั้งแรก

ถอดฟอยด์ป้องกัน และ ฉลากที่มีกาวยอก
ล้างตระแกรงย่าง และ ตระแกรงรอง ด้วยน้ำอุ่นผสมน้ำยาล้างจานเล็กน้อย ล้างด้วยน้ำ
สะอาด และ เช็ดให้แห้ง เช็ดพื้นผิวอื่นๆ ด้วยผ้าเปียกหมาด และ เช็ดตามด้วยผ้านุ่มแห้ง
วอร์มให้เตาบาร์บีคิวร้อน โดยปราศจากอาหาร ประมาณ 3 ชั่วโมง เพื่อกำจัด กลิ่นของสินค้า
ใหม่ ซึ่ง เป็นสิ่งปกติ ที่จะมีควันเล็กน้อยในการใช้สินค้าครั้งแรก

การใช้เตาบาร์บีคิว

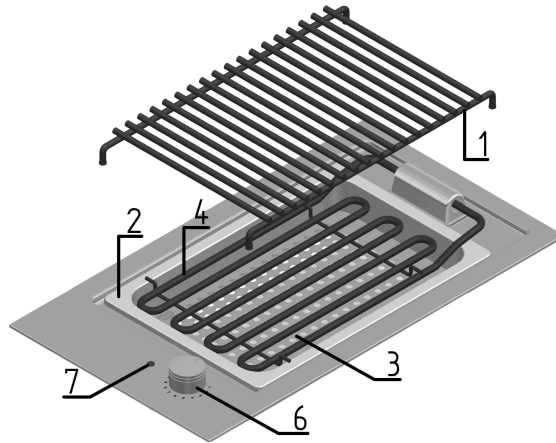

1. ตระแกรงสำหรับย่าง
2. ถาดใส่น้ำ/ถาดรองน้ำมัน
3. ช่องบรรจุ หินลาวา
4. ขดลวดทำความร้อน (สามารถยกขึ้นได้)
6. ลูกบิดควบคุมปรับความร้อน
7. ไฟแสดงการทำงาน

การใช้เตาบาร์บีคิว

การย่าง สามารถใช้งานได้ใช้ หรือ ไม่ได้ใช้ หินลาวา หากไม่ใช้ หินลาวา ไออน้ำที่เกิดขึ้น จะทำให้อาหารที่ย่างมีความชุ่มชื้น. หากใช้ หินลาวา จะทำให้อาหารมีกลิ่นหอม เป็นพิเศษ

• ถอดตระแกรงย่าง ออก และ ยกขดลวดทำความร้อนขึ้น

ใช้เตาบาร์บีคิว โดย ไม่ใช้ หินลาวา:

- ถอดแผงบรรจุหินลาวาออก.
- ใส่น้ำลงในถาดใส่น้ำประมาณ 1/2 ลิตร
- ดึงขดลวดทำความร้อนลง , วางตะแกรงย่างลงในตำแหน่ง, เตาเตรียมพร้อมสำหรับการทำงาน

ใช้เตาบาร์บีคิว โดย ใช้ หินลาวา:

- แคะ หินลาวา ออกจากถาดบรรจุ และวางลงในช่องบรรจุหินลาวา
- ดึงขดลวดทำความร้อนลง , วางตะแกรงย่างลงในตำแหน่ง, เตาเตรียมพร้อมสำหรับการทำงาน

ในการทำงาน สามารถใช้ลูกบิด เพื่อควบคุมขดลวดทำความร้อน

ไฟ แอลอีดี จะสว่าง เพื่อแสดงว่า เตาบาร์บีคิวเปิดใช้งานอยู่ และ ขดลวดกำลังสร้างความร้อน. ความรวดเร็วและเวลาในการใช้ย่างอาหาร จะเป็นไปตาม การควบคุมของขดลวดทำความร้อน จาก 1 ถึง 12

เมื่อลูกบิด ได้ถูกเลือกที่ตำแหน่ง 12, จะมีเสียงคลิก เพื่อแสดง ว่า ผลัดกันขดลวดได้ถูกตั้งค่าไว้ที่ตำแหน่งสูงสุดแล้ว

ขดลวดทำความร้อน จะทำความร้อน และเปลี่ยนเป็นสีแดง อย่างรวดเร็ว ซึ่งเหมาะกับการทำอาหารแบบบึ่งย่าง อาหารจะสุกอย่างทั่วถึง ทั้งภายในภายนอก หากเลือกตำแหน่งความร้อนตรงกลาง ความร้อนจะไม่สูงเท่า หรือ เป็นการอุ่น ซึ่งเหมาะกับการประกอบอาหารประเภท ต้องการอย่างแบบบางๆ อ่อนนุ่ม

การเติมน้ำ

ขณะที่ทำการย่างอาหาร ให้คอยสังเกตระดับของน้ำในถาดรองน้ำ และคอยเติมน้ำ ถ้าจำเป็น

ข้อควรระวัง ระวังการถูกน้ำร้อนลวก หากน้ำกระเด็นไปยัง ตะแกรงย่างที่มีความร้อน หรือ บนขดลวดทำความร้อน ขณะที่กำลังเติมน้ำ หรือ การไอน้ำมากขึ้น

ข้อแนะนำในการใช้งาน

- ควรอุ่นตระแกรงสำหรับย่าง ให้มีความร้อนก่อน วางอาหาร
- คุณสามารถใช้แปรงหรือนำไปจุ่มน้ำมันสำหรับประกอบอาหารก่อนการย่างได้ โดยมั่นใจว่าคุณไม่ได้ใช้น้ำมันในปริมาณที่มากเกินไปเนื่องจากจะทำให้อาหารได้รับน้ำมันทำให้อาหารเกิดการติดไฟและเกิดควันได้
- ไม่ควรใส่เกลือก่อนทำการย่าง
- วางอาหารลงบนตะแกรงเตาอย่างโดยตรง ห้ามใช้อลูมิเนียมฟลอยด์หรือวัสดุหุ้มอาหาร
- หากต้องการกลับชิ้นเนื้ออาหาร สามารถทำได้ขณะอาหารอยู่บน ตะแกรงย่าง
- ห้ามทิ่มชิ้นเนื้อขณะย่าง
- หยดจากน้ำมันสามารถติดไฟได้ และส่งผลทำให้เกิดเปลวไฟและเขม่าควัน เพื่อลดปัญหานี้อาหารที่มีไขมันมากควรวางโดยตรงด้วยถาดน้ำด้านล่าง

การนำน้ำออก

หลังจากการประกอบอาหาร:

- รอกระทั่งเตาและขดลวดเย็น
- ทำการยกตะแกรงแล้วตามด้วยขดลวด
- นำหินลาวาออกจากฐานรองหลังจากที่หินลาวาเย็นตัวแล้ว
- รมัถระวังอย่าให้น้ำหยดลงบนขดลวดทำความร้อน
- เทน้ำออกจากถาดรองโดยให้เทผ่านมุมใดมุมหนึ่ง แต่ในกรณีที่น้ำยังร้อนอยู่ควรเติมน้ำเย็นลงไปเพื่อให้ น้ำในถาดรองเย็นก่อนจากนั้นจึงทำการเทน้ำออก

คู่มือการแก้ปัญหา

เมื่อทำการเปิดสวิตช์แล้วเตา
ไม่ร้อน

การตรวจสอบ:

- เกิดจากฟิวส์ขาด

ในกรณีที่คุณไม่สามารถแก้ปัญหาตามรายการข้างต้นได้หรือปัญหาที่เกิดขึ้นเกิด
นอกเหนือรายการข้างต้น ให้คุณทำการติดต่อศูนย์บริการหลังการขาย

วิธีการดูแลรักษา

แสดงแลส สตีล

ทำความสะอาดเตาหลังจากการใช้งานเป็นประจำ , ก่อนทำความสะอาด ควรปิดเตาและให้เตาเย็นตัวก่อน , หลังจากทำความสะอาดควรเช็ดด้วยผ้าแห้งเนื้อนุ่มเพื่อป้องกันการเกิดคราบหินปูน , ไม่ควรทำความสะอาดด้วยสารที่มีฤทธิ์กัดกร่อนหรือสารที่ประกอบด้วยคลอรีน (กระดาดชะทราย / ครีมหาทำความสะอาดที่ประกอบด้วยสารขจัดตะกรัน ผลิตภัณฑ์สำหรับทำความสะอาดแสดงแลส สตีล)

ก่อนการทำความสะอาด จะต้องถอดถาดบรรจุน้ำออก

ห้ามทิ้งกรด หรือ สารประกอบของกรด เช่น น้ำส้มสายชู เกลือ น้ำมันขาว บนพื้นผิวของสินค้า

ตะแกรง

ทำความสะอาดตะแกรงด้วยน้ำอุ่นผสมน้ำยาทำความสะอาดเล็กน้อย ในกรณีที่ตะแกรงสกปรกมากควรทำการแช่ก่อนแล้วจึงใช้แปรงขนนุ่มทำความสะอาดคราบก็จะหลุดง่ายขึ้น จากนั้นปล่อยให้ตะแกรงแห้งสนิท ห้ามใช้ครีมรักษาผลิตภัณฑ์สำหรับแสดงแลส สตีล บริเวณที่ใช้วางหินลาวา.

ขดลวดทำความร้อน

ใช้ฟองน้ำลูบบริเวณที่มีคราบสกปรก ใช้ผ้าแห้ง หรือ ผ้าที่มีความชื้นเล็กน้อย

หินลาวา

ทำความสะอาดหินลาวาอย่างสม่ำเสมอ โดยแช่ในภาชนะที่เหมาะสมที่บรรจุน้ำร้อนผสมน้ำยาทำความสะอาดเล็กน้อย จากนั้นเทน้ำที่สกปรกทิ้งแล้วล้างด้วยน้ำสะอาดอีก 2 หรือ 3 ครั้ง ทำการวางหินลาวาที่ทำความสะอาดแล้วลงบนผ้าแห้ง จะทำการ

เปลี่ยนหินลาวา เมื่อพบว่า เป็นสีดำและสกปรก หินลาวาสามารถสะสมไขมันและสามารถก่อให้เกิดควันจากการเผาไหม้ของไขมันได้

ถาดใส่น้ำ

ถาดรองสามารถล้างในอ่างล้างจานได้ แต่มักนิยมใช้กับเครื่องล้างจาน

Häfele (Thailand) Limited
57 Soi Sukhumvit 64, Sukhumvit Rd
Bangchak, Phrakanong, Bangkok 10260
Thailand
tel +66 (0) 2741 7171
fax +66 (0) 2741 7272

www.hafele.com

