

HÄFELE

คู่มือขั้นตอนวิธีการติดตั้งและการใช้งานเตาประกอบอาหาร

BUILT-IN ELECTRIC HOB 30

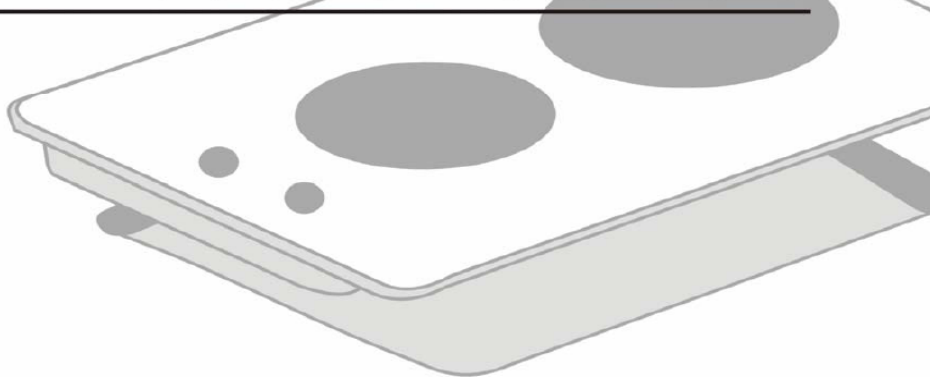

เตาไฟฟ้า HH-32ES

วัสดุ: สแตนเลส สตีล

หัวเตา: 2 หัวเตาไฟฟ้า กำลังไฟ 2.0 Kw และ 1.5 Kw

ขนาด: 298 x 509 x 92 มม.

ขนาดพื้นที่ติดตั้ง: 268 x 495 มม.

ลักษณะอื่นๆ: ลูกบิดควบคุมด้านหน้า ปรับความแรงได้ 6 ระดับ ไฟแสดงสถานะการทำงาน

ข้อแนะนำ:

1. อ่านคู่มือการใช้งานให้ละเอียดก่อนการใช้งานเครื่องใช้ไฟฟ้าและกรุณาเก็บคู่มือเอกสารต่างๆเพื่อใช้ในการอ้างอิง
2. เพื่อความปลอดภัยในการใช้เครื่องใช้ไฟฟ้าอ่านคู่มือและปฏิบัติตามขั้นตอนที่ระบุไว้
3. ในระยะเวลาการรับประกัน ผู้ใช้จะต้องรับผิดชอบต่อความเสียหายที่เกิดจากการติดตั้งที่ผิดวิธีหรือการใช้งานที่ไม่ถูกต้อง
4. เครื่องใช้ไฟฟ้านี้เหมาะสำหรับใช้ประกอบอาหารภายในบ้าน เท่านั้น
5. บริษัทผู้ผลิตขอสงวนสิทธิ์ไม่รับผิดชอบทุกกรณี ที่เกิดความเสียหายจาก การติดตั้งผิดวิธี การใช้งานเครื่องใช้ไฟฟ้าที่ไม่เหมาะสมหรือ การใช้งานเครื่องใช้ไฟฟ้าที่ผิดวิธี

ข้อสำคัญ

การติดตั้งระบบไฟฟ้าหรือการเชื่อมต่อบริเวณไฟฟ้าเพื่อใช้งานกับเครื่องใช้ไฟฟ้าทุกประเภท ควรให้ช่างผู้ชำนาญการหรือผู้มีความรู้ดำเนินการติดตั้ง อ่านคู่มือขั้นตอนการติดตั้งโดยละเอียดก่อนที่จะทำการติดตั้ง และใช้งานเครื่องใช้ไฟฟ้า

ภาพแสดงลักษณะผลิตภัณฑ์และการใช้งานเตาประกอบอาหาร

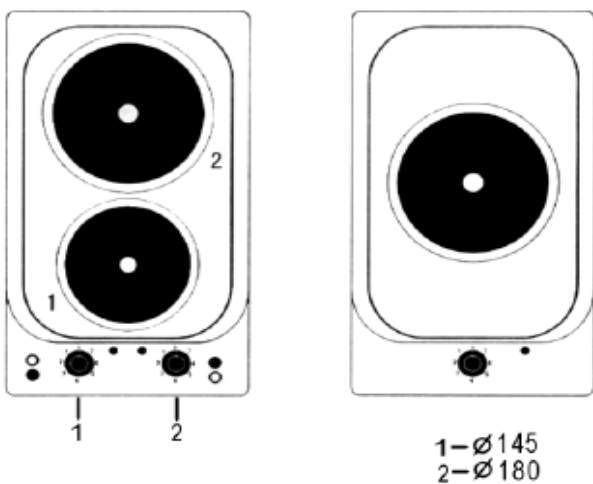

ภาพที่ 1.

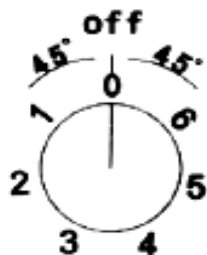

ฟังก์ชันการทำงานของเตาประกอบอาหาร	
ตำแหน่ง	ระดับความร้อน
0	ปิดการใช้งาน
1	ความร้อนระดับต่ำ (อุ่น)
2	ความร้อนระดับต่ำ สุด
3	ความร้อนระดับต่ำ
4	ความร้อนระดับกลาง
5	ความร้อนระดับสูง
6	ความร้อนระดับสูงสุด

ข้อสำคัญ

1. ทุกครั้งหลังการใช้งานหรือก่อนการใช้งานปุ่มควบคุมระดับความร้อนจะต้องอยู่ในตำแหน่ง "ปิด"เสมอ
2. เลือกระดับอุณหภูมิในการประกอบอาหารตามความต้องการ (ระดับ 1 ถึง 6)
3. ไฟแสดงสถานะการทำงานจะติดแสดงผลขณะประกอบอาหาร
4. ควรเลือกใช้ภาชนะหรือ กะทะ ที่เหมาะสมกับรูปทรงและ ขนาดของหัวเตาเพื่อให้การใช้งานเตาประกอบอาหารได้อย่างเต็มประสิทธิภาพ (ดูภาพที่2)
5. หลีกเลี่ยงไม่ให้ของเหลวหรือฟองของเหลว หยดลงบนหัวเตา โดยการลดระดับความร้อน
6. อย่าใช้มือเปล่าสัมผัสหัวเตาขณะมีความร้อน โดยเด็ดขาด

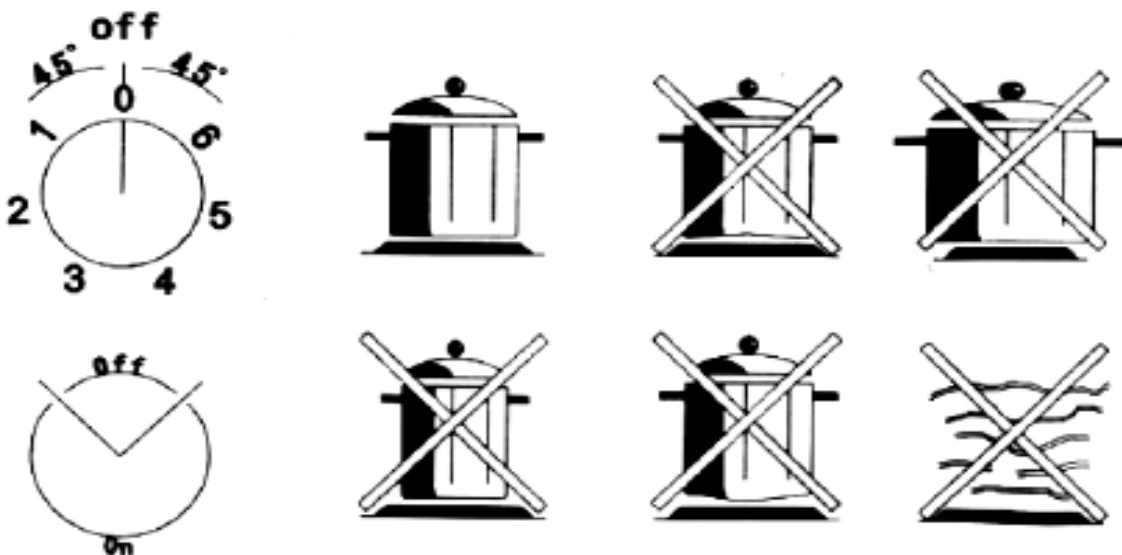

ภาพที่2 การใช้ภาชนะให้เหมาะสมกับขนาดและรูปทรงของหัวเตา

รายละเอียดของหัวเตาประกอบอาหาร			
แรงดันไฟฟ้า (AC)	ชนิดหัวเตา	กำลังไฟฟ้า	ปุ่มควบคุมระดับความร้อน
220-240 โวลท์	Ø145+Ø180	3500 วัตต์ (1500+2000)	หมุนเลือกได้ 7 ตำแหน่ง ตำแหน่ง (0-6)
220-240 โวลท์	Ø180	2000 วัตต์	หมุนเลือกได้ 7 ตำแหน่ง ตำแหน่ง (0-6)

การติดตั้งเตาประกอบอาหารแบบ Bulit-in

ผลิตภัณฑ์ถูกออกแบบมาเพื่อติดตั้งแบบ Bulit-in ดังนั้นจะต้องเตรียมพื้นที่ในการติดตั้งโดย การเจาะหรือตัดตู้เคาน์เตอร์ ให้ได้ระยะและขนาด ดังภาพประกอบ ภาพที่3 และในการติดตั้งควรจะมียางปิดตามขอบ

Note: Sealing agent must be applied along the edges to prevent water flow into the kitchen cabinet.

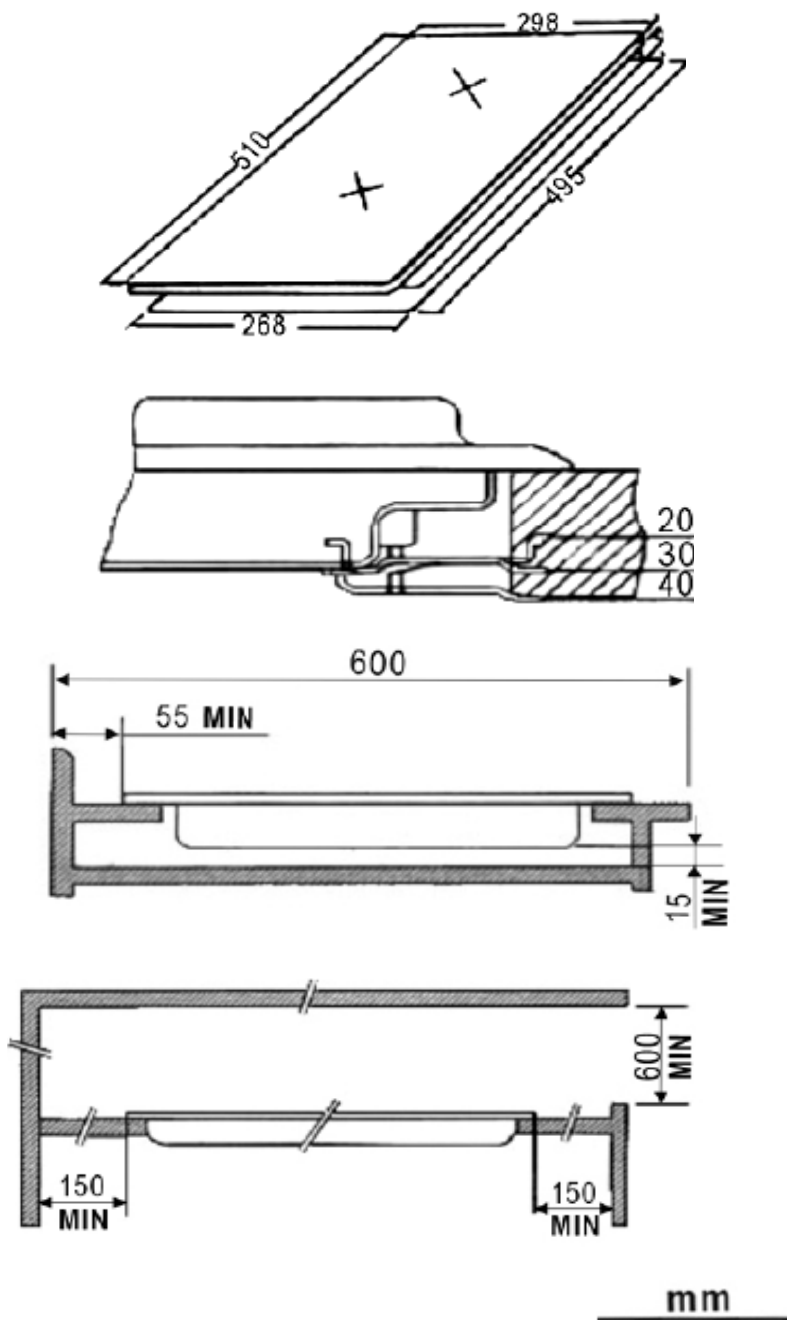

การเชื่อมต่อระบบไฟฟ้าเพื่อใช้งานกับตัวผลิตภัณฑ์

คำเตือน

1. การเชื่อมต่อไฟฟ้าระบบไฟฟ้าควรให้ช่างผู้ชำนาญการหรือผู้มีคุณวุฒิเฉพาะด้านเป็นผู้ดำเนินการ
2. เช็ควงจรต่างๆรวมถึง แรงดันไฟฟ้า ก่อนทำการเชื่อมต่อ
3. ต้องติดตั้งสายดินให้กับตัวผลิตภัณฑ์ให้ถูกต้อง
4. การเชื่อมต่อสายไฟฟ้าจะต้องทำให้ถูกต้องตามรูปแบบที่กำหนดตามภาพประกอบที่ 4
5. อุปกรณ์ไฟฟ้าทุกชนิดต้องได้มาตรฐาน และ ควรใช้อุปกรณ์ที่ได้มาตรฐานมีการรับรองจากหน่วยงานในพื้นที่

ข้อแนะนำ

การเชื่อมต่อระบบไฟฟ้า หรือสายไฟฟ้าควรตัดการจ่ายกระแสไฟฟ้าก่อนดำเนินการเชื่อมต่อทุกครั้ง

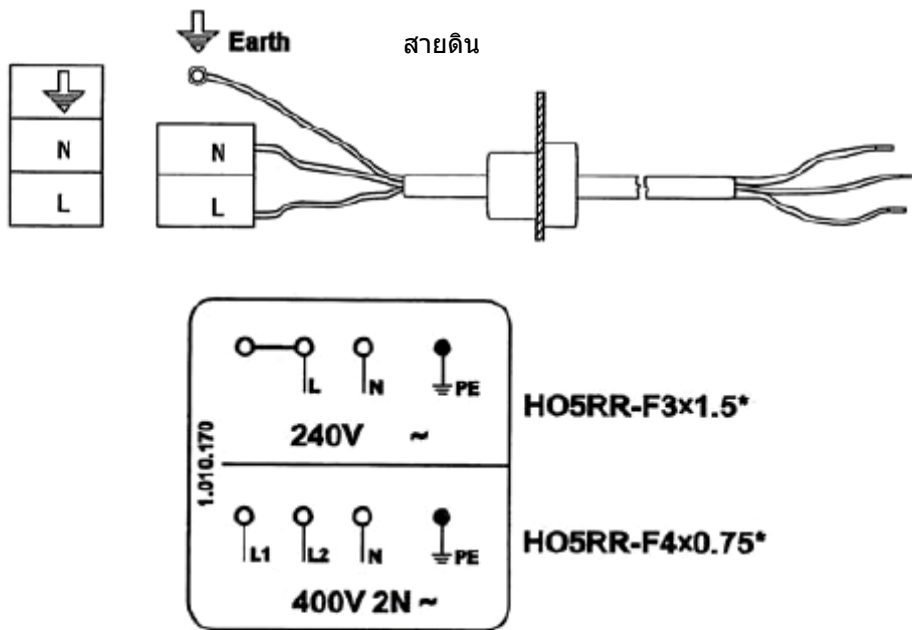

***Considering contemporaneity factor 0.75**

ภาพที่ 4

การบำรุงรักษาผลิตภัณฑ์

คำเตือน

1. การทำความสะอาดที่ถูวิธีจะช่วยยืดอายุการใช้งานของผลิตภัณฑ์
2. ก่อนทำความสะอาดจะต้องถอดปลั๊กหรือปิดสวิตช์ไฟฟ้าของเตาประกอบอาหารทุกครั้ง
3. ห้ามใช้ของมีคม วัสดุที่มีความแข็ง ขัดทำความสะอาด หรือใช้ผลิตภัณฑ์ทำความสะอาดที่มีความเป็นกรดต่าง ทำความสะอาดผลิตภัณฑ์ เค็ดขาด
4. ควรทำความสะอาด คราบน้ำปลา ซอสพริก น้ำส้มสายชู คราบสกปรกต่างๆ หลังจากทำการประกอบอาหารเสร็จ ทุกครั้ง
5. การทำความสะอาดผิวหน้าของหัวเตา ถ้าทำความสะอาดด้วยผ้าเปียก ควรทำความสะอาดในขณะที่หัวเตายังคงมีความอุ่น เพื่อป้องกันสนิม

ข้อแนะนำ

หัวเตาผลิตจากเหล็กหล่อที่สามารถกระจายความร้อนได้ดี

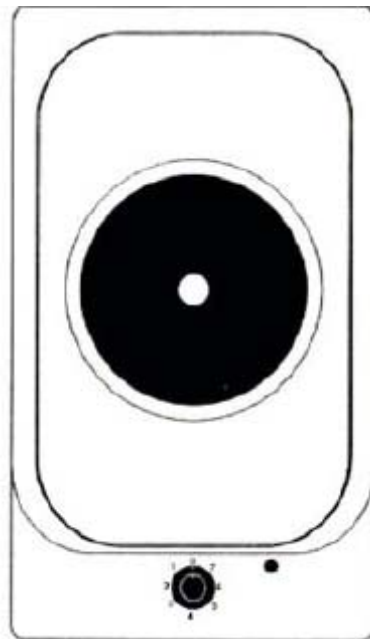
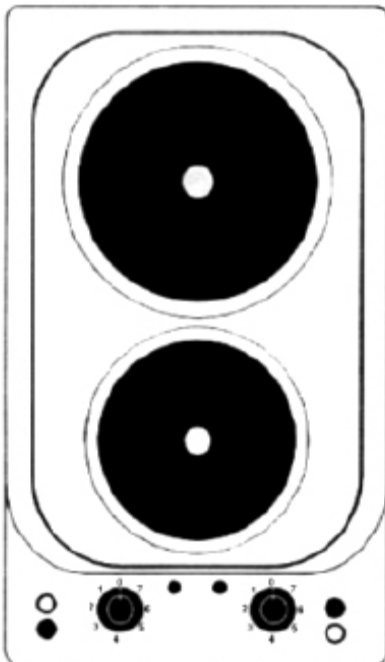

HÄFELE

HÄFELE

HÄFELE

